

INSTRUCCIONES DE INSTALACIÓN



Fitzgerald® Válvula de mezcla termostática kit de ajuste

Modelo D35160527 – 2 Manijas

Modelo D35160537 – 3 Manijas

Para ser utilizado con

Válvula de mezcla termostática de 2 manijas

D35005522.191 / D35005522S.191

D35005523.191 / D35005523S.191

D35005511.191

Válvula de mezcla termostática de 3 manijas

D35005533.191 / D35005533S.191

D35005532.191

Gracias por elegir DXV. Para asegurarse de que no haya problemas durante la instalación, lea atentamente estas instrucciones antes de comenzar.

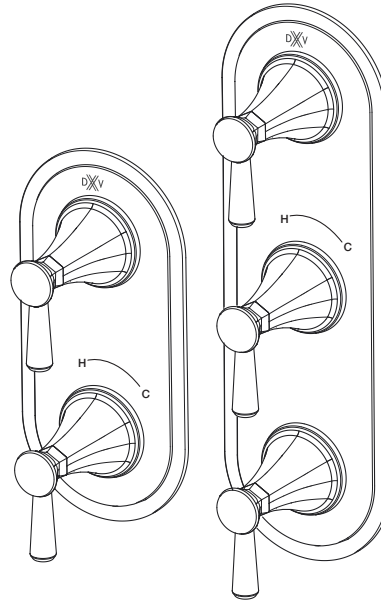

HERRAMIENTAS Y MATERIALES RECOMENDADOS

La mayoría de los procedimientos requieren el uso de herramientas y materiales comunes disponibles en ferreterías. Antes de comenzar la instalación, es fundamental tener disponibles las herramientas y los materiales.



Desarmador Estrella



Desarmador plano

DIMENSIÓN DE TRIM:

- Para referencia

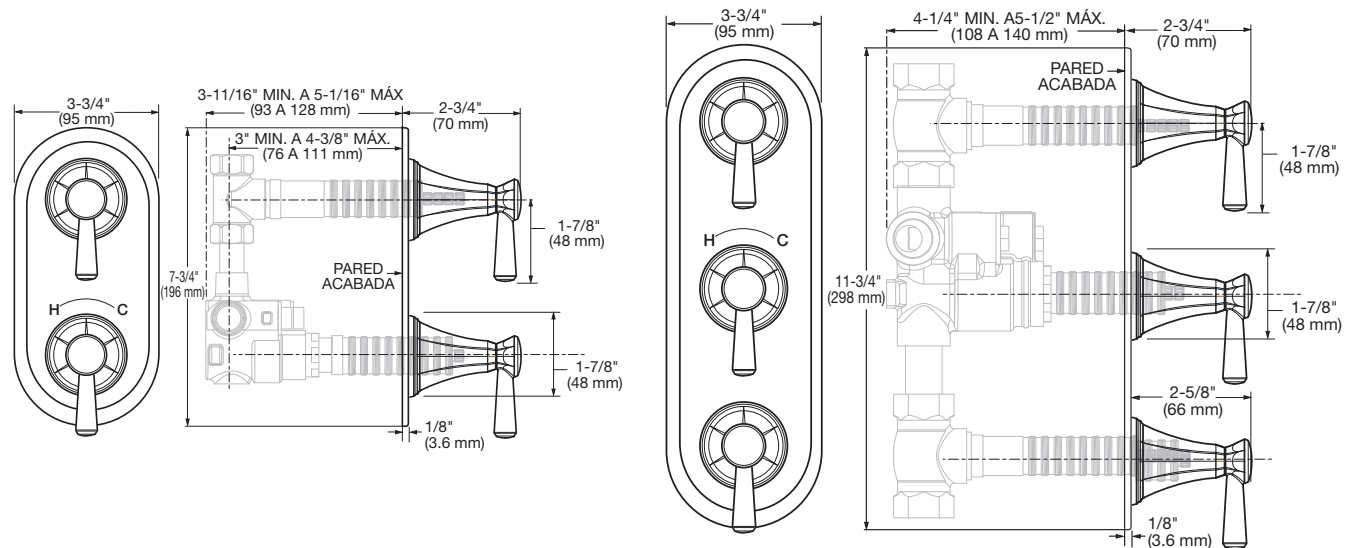

En los Estados Unidos:

DXV
One Centennial Avenue
Piscataway, New Jersey 08855
Atención: Director de Atención al Cliente

Para los residentes de los EE.UU., también puede obtenerse información sobre la garantía llamando al siguiente número gratuito: (800) 227-2734
www.DXV.com

En Canadá:

DXV
5900 Avebury Road
Mississauga, Ontario
L5R 3M3
Canada

Número sin cargo: 1-800-387-0369
Local: 905-306-1093
Fax: 1-800-395-1498
www.DXV.ca

En Mexico:

DXV
Via Morelos 330
Col. Santa Clara Coatitla
Ecatepec, Estado de México 55540

Número sin cargo: 01-800-8391200
www.DXV.mx

G U A R D A R P A R A U S O F U T U R O

1 INSTALACIÓN DEL MANEJO

- Presione la MANILLA (1) en SPLINE (3).

NOTA: Verifique que el cartucho esté en posición neutral.

- Apriete el MANGO (1) girando en el sentido de las agujas del reloj hasta que se enjague contra la PLACA DE ESCUADRÓN (2).

- Siga los mismos pasos para otros controladores.

NOTA: Verifique que el cartucho esté en posición neutral.

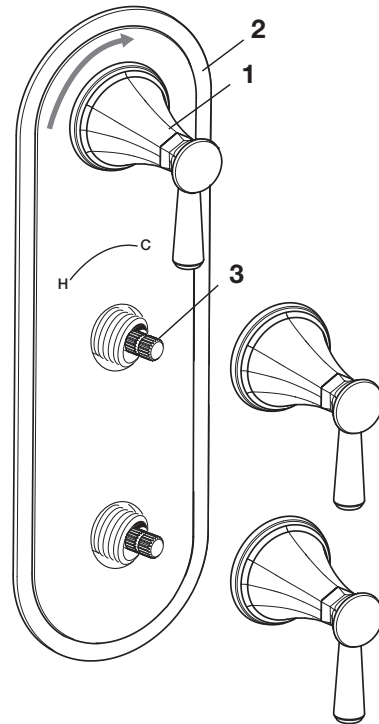

Fitzgerald® Válvula de mezcla termostática kit de ajuste

NÚMERO DE MODELOS

D35160527
D35160537

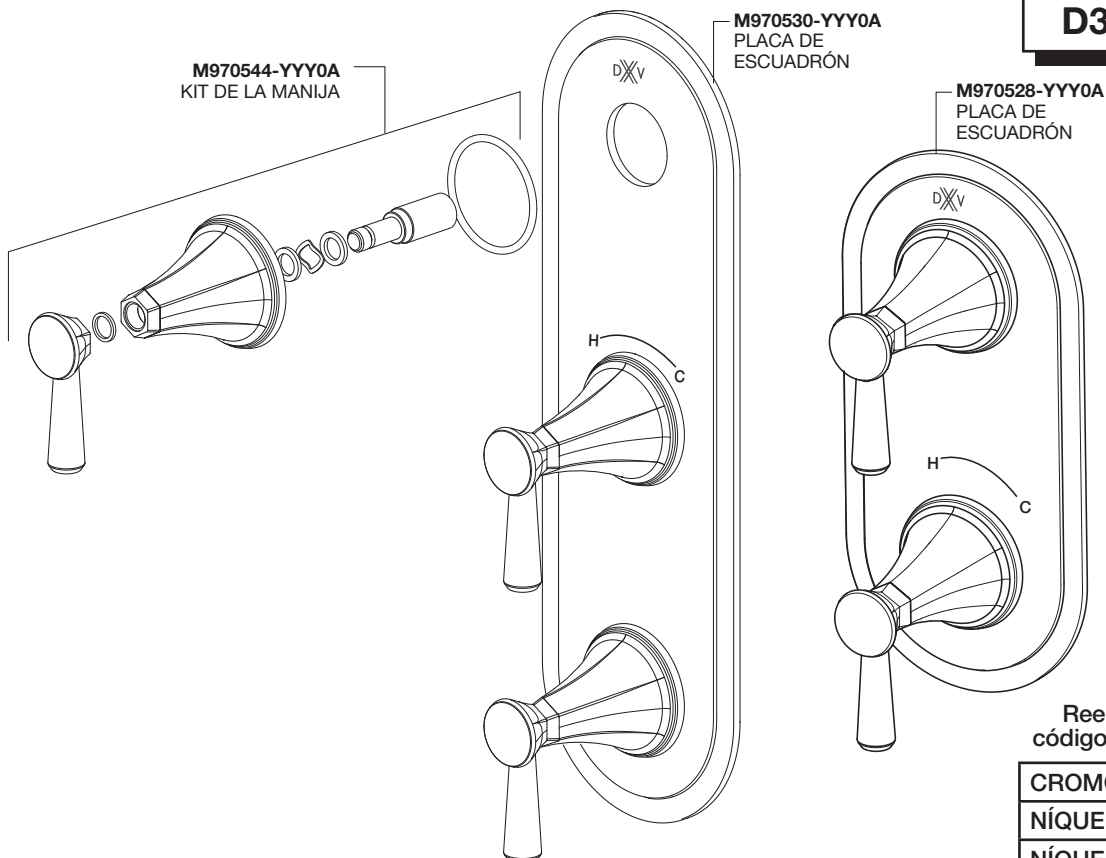

M970544-YYY0A
KIT DE LA MANIJA

M970530-YYY0A
PLACA DE
ESCUADRÓN

M970528-YYY0A
PLACA DE
ESCUADRÓN

Reemplace las "YYY" con el código de terminación adecuado

CROMO PULIDO	100
NÍQUEL CEPILLADO	144
NÍQUEL PLATINO	150